



“MOTO GUZZI”

SOCIETÀ PER AZIONI

**Motocarrozzeria “ALCE” Biposto**

CATALOGO DEI PEZZI DI RICAMBIO



# CATALOGO DEI PEZZI DI RICAMBIO

FORMATO UNI A 4 (210 x 297)

[www.dvw.it](http://www.dvw.it)





“MOTO GUZZI”

SOCIETÀ PER AZIONI

Sede legale: GENOVA - Piazza della Vittoria, 2-5 - Telefono 56-962

Stabilimenti ed Amministrazione: MANDELLO DEL LARIO (Como) - Telefoni 18 e 59

Filiale: MILANO - Viale Montello, 20 - Telefoni 91-421 e 91-296

# Motocarrozzeria “ALCE” Biposto

CATALOGO DEI PEZZI DI RICAMBIO

[www.gpw.it](http://www.gpw.it)

**VARIANTI INERENTI ALLA MOTOCICLETTA "ALCE" BIPOSTO  
DESTINATA ALL'IMPIEGO CON CARROZZINO**

N. Figura	Numero ordinazione	DENOMINAZIONE	Quantità	Indicazioni suppletive
<b>Gruppo: TELAIO</b>				
10	T 9910	TRIANGOLO superiore . . . . .	1	
11	T 9801	FORCELLONE oscillante . . . . .	1	
12	T 9808	GINOLIERA superiore . . . . .	1	
<b>Gruppo: MOTORE</b>				
13	M 93 A	PIGNONE per catena . . . . .	1	



Tavola I

Complesso : **Motocarrozzeria**Gruppo : **Telaio**Sottocomplesso : **Telaio**Sottogruppo : **Telaio**

N. Figura	Numero ordinazione	DENOMINAZIONE	Quantità	Indicazioni suppletive
10	T 9822	TELAIO nudo per carrozino . . . . .	1	



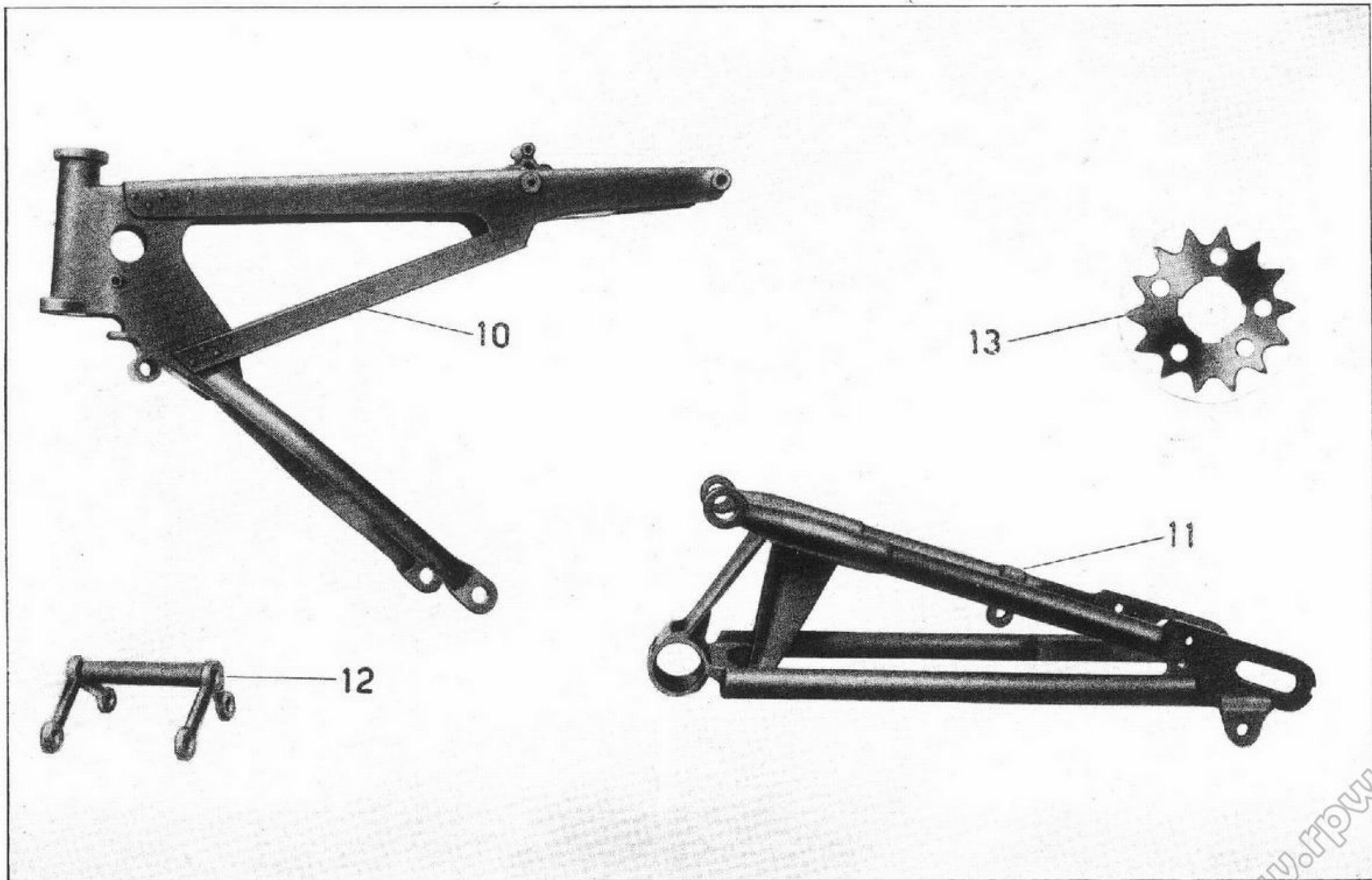

Tavola II

www.fpw.it

Complesso: **Motocarrozzeria**  
 Gruppo : **Sospensione e Ruota**

Sottocomplesso: **Telaio**  
 Sottogruppo : **Forcellone oscillante - Ruota laterale - Parafango - Fanalino laterale**

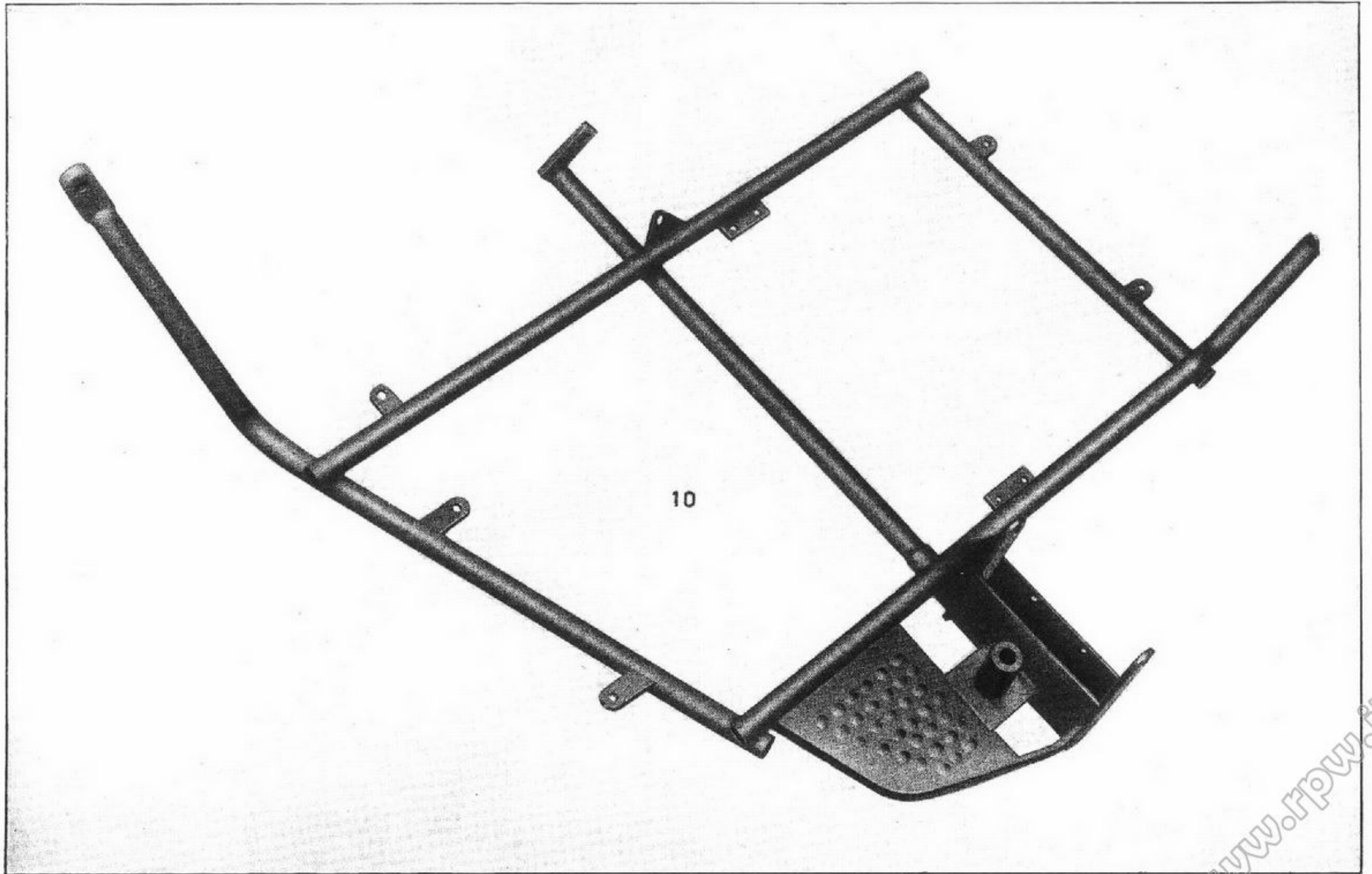
N. Figura	Numero ordinazione	D E N O M I N A Z I O N E	Quantità	Indicazioni suppletive
10	T 9869	FORCELLONE oscillante . . . . .	1	
11	T 9881	PERNO per forcellone oscillante . . . . .	1	
12	T 9883	DADO per perno forcellone oscillante . . . . .	2	
13	T 9882 bis	RANELLA per dado destro perno forcellone oscillante . . . . .	1	
14	T 9882	RANELLA a forcella per dado sinistro perno forcellone oscillante . . . . .	1	
15	T 35210	INGRASSATORE a sfera per perno forcellone oscillante . . . . .	1	
16	T 9880	BRONZINA per perno forcellone oscillante . . . . .	2	
17	T 9891	MOLLA principale forcellone oscillante . . . . .	1	
18	T 9892	RANELLA di guida per molla principale . . . . .	1	
19	T 35230	TAPPO del forcellone oscillante . . . . .	1	
20	T 9888	CONTROMOLLA forcellone oscillante . . . . .	1	
21	T 9884	TIRANTE contromolla forcellone oscillante . . . . .	1	
22	T 9886	RANELLA cuoio per tirante contromolla . . . . .	2	
23	T 9887	RANELLA feltro per tirante contromolla . . . . .	1	
24	T 71 bis	DADO per tirante contromolla . . . . .	1	
25	M 2018 bis	CONTRODADO per tirante contromolla . . . . .	1	
25 bis		COPIGLIA per contro dado tirante contromolla . . . . .	1	
26	T 2128 ter	RANELLA elastica sopra testa tirante contromolla . . . . .	2	
27		RUOTA intercambiabile completa (senza gomme) - (comprende i pezzi: 10 - 14 - 15 - 16 - 17 - 18 - 19 - 20 - 21 - 22 - 23 - 60 - 61 - 62 - 63 - 64) della tavola 27 del catalogo Alce . . . . .	1	
28	T 9893	PERNO sfilante per ruota laterale . . . . .	1	
29	T 9264	COPRIPOLVERE destro . . . . .	1	
30	T 17105	COPRIPOLVERE sinistro . . . . .	1	
31	T 9897	SPESSORE per perno sfilante . . . . .	1	
32	T 9288	DADO per perno sfilante . . . . .	1	
33	T 9900	PARAFANGO . . . . .	1	
34	T 136	BULLONCINO per attacco inferiore parafango . . . . .	2	
35	DN. 6	DADO per bulloncino attacco inferiore parafango . . . . .	2	
36	T 129	BULLONCINO per attacco posteriore parafango . . . . .	1	
37	DN. 8	DADO per bullone attacco posteriore parafango . . . . .	1	
38	RE. 8	RANELLA elastica per dado bullone attacco posteriore parafango . . . . .	1	
43		FANALINO laterale completo di cavo . . . . .	1	



Tavola III

www.rpwo.it

Complesso: **Motocarrozzeria**Sottocomplesso: **Telaio**Gruppo : **Collegamento**Sottogruppo : **Attacchi - Barra di torsione**

N. Figura	Numero ordinazione	D E N O M I N A Z I O N E	Quantità	Indicazioni suppletive
10	T 9807	BULLONE d'attacco alla pipa di sterzo . . . . .	1	
11	M 73	DADO per bullone attacco alla pipa di sterzo . . . . .	2	
12	T 9863	BRACCIO a filetto esterno collegamento anteriore-inferiore . . . . .	1	
13	T 9864	BRACCIO di collegamento anteriore-inferiore a filetto interno . . . . .	1	
14	T 14073	CONTRODADO per braccio a filetto esterno anteriore-inferiore . . . . .	1	
15	T 9866	BULLONE per l'occhio del braccio di collegamento anteriore-inferiore a filettatura interna . . . . .	1	
16	T 2011	DADO per bullone del braccio di collegamento anteriore-inferiore a filettatura interna . . . . .	1	
17	T 9867	BULLONE di collegamento al dado a doppia orecchia . . . . .	1	
18	T 2011	DADO per bullone e collegamento al dado a doppia orecchia . . . . .	1	
19	T 9820	DADO a doppia orecchia al piede del forcellone anteriore . . . . .	1	
20	T 9815	PIASTRONE curvo di collegamento al telaio carrozzino, del piastrone montante della moto . . . . .	1	
21	M 73	DADO per l'estremità filettata del piastrone curvo . . . . .	1	
22	T 9818	RANELLA del dado per l'estremità filettata del piastrone curvo . . . . .	1	
23	T 9814	PERNO cavalletto - sinistro . . . . .	1	
24	T 2075 bis	DADO per perno cavalletto - sinistro . . . . .	2	
25	T 9809	SPESSORE fra le orecchie dei perni del cavalletto . . . . .	1	
26	T 9812	PERNO cavalletto - destro . . . . .	1	
27	T 2075 bis	DADO per perno cavalletto - destro . . . . .	1	
28	T 9819	BULLONE per attacco del piastrone curvo al telaio carrozzino . . . . .	1	
29	M 73	DADO per bullone attacco piastrone curvo al telaio carrozzino . . . . .	1	
30	T 9819 bis	RANELLA per bullone attacco piastrone curvo al telaio carrozzino . . . . .	1	
31	T 9865	BRACCIO di collegamento posteriore-superiore . . . . .	1	
32	T 9868	VITE con testa a doppia orecchia attacco telaio carrozzino . . . . .	1	
33	T 14073	CONTRODADO per vite con testa a doppia orecchia attacco telaio carrozzino . . . . .	1	
34	T 9867	BULLONE collegamento vite a doppia orecchia attacco telaio carrozzino . . . . .	1	
35	T 2011	DADO per bullone collegamento vite a doppia orecchia attacco telaio carrozzino . . . . .	1	
36	T 9821	DADO a doppia orecchia per attacco posteriore-superiore . . . . .	1	
37	T 9867	BULLONE per dado a doppia orecchia attacco posteriore-superiore . . . . .	1	
38	T 2011	DADO per bullone per dado a doppia orecchia attacco posteriore-superiore . . . . .	1	
39	T 9850	BARRA di torsione . . . . .	1	
40	T 9858	FORCELLINO superiore per snodo barra di torsione . . . . .	2	
41	T 9857	FORCELLINO inferiore per snodo barra di torsione . . . . .	2	
42	T 9861	PERNO per snodo barra di torsione . . . . .	4	
43	M 8018 ter	RANELLA per snodo barra di torsione . . . . .	4	
44	M 160 bis	COPIGLIA per snodo barra di torsione . . . . .	4	

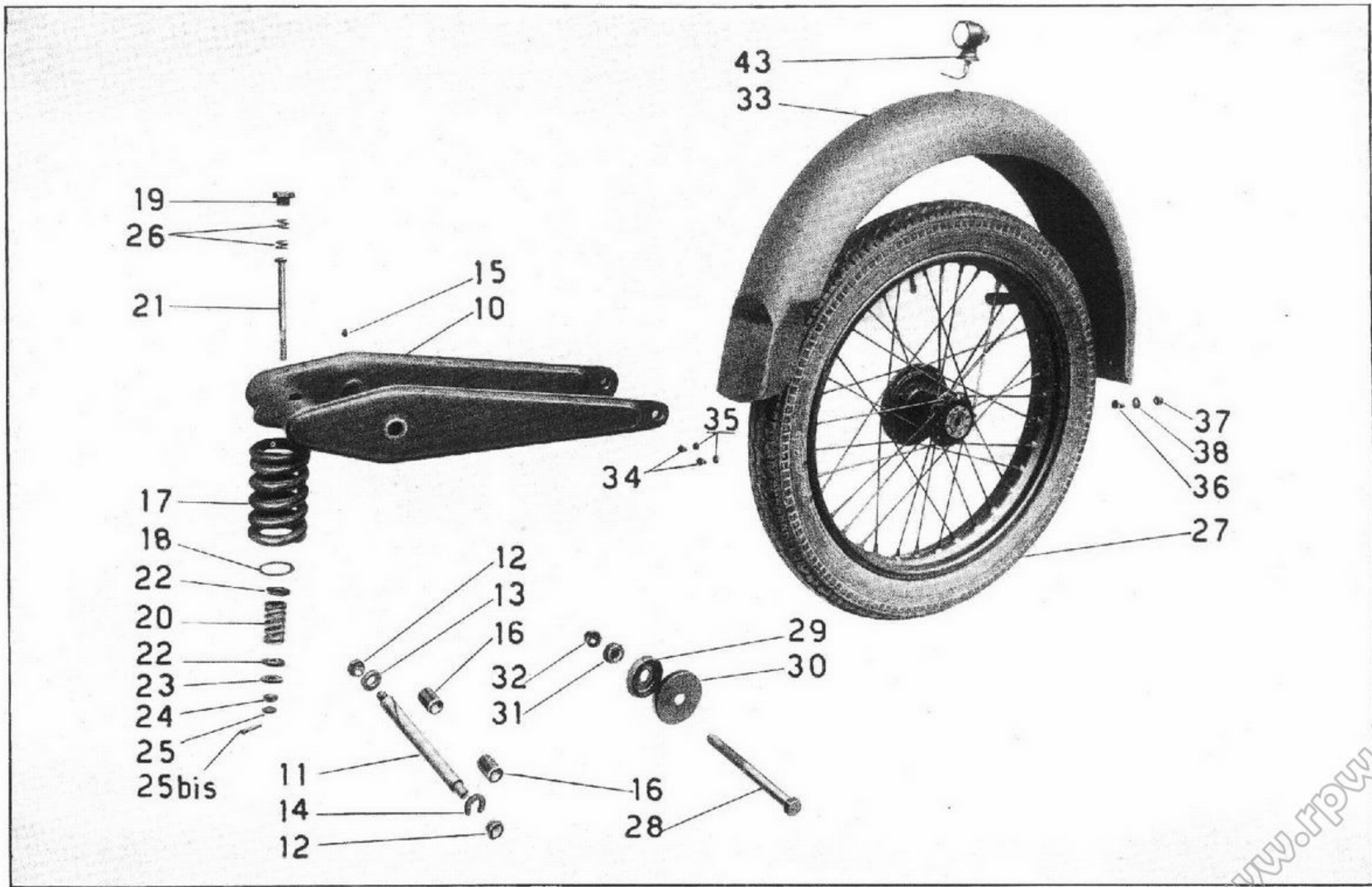
(segue)



Tavola IV

Complesso: **Motocarrozzeria**Sottocomplesso: **Telaio**Gruppo : **Collegamento**Sottogruppo : **Attacchi - Barra di torsione**

N. Figura	Numero ordinazione	DENOMINAZIONE	Quantità	Indicazioni suppletive
45	T 14073	CONTRODADO per forcellino superiore barra di torsione . . . . .	2	
46	T 9856	GOMMA per supporto barra di torsione . . . . .	2	
47	T 9851	SUPPORTO alluminio per barra di torsione . . . . .	2	
48	T 9852	CAPPELLO alluminio per barra di torsione . . . . .	2	
49	T 9853	BULLONE per supporto barra di torsione . . . . .	4	
50	T 71 bis	DADO per bullone supporto barra di torsione . . . . .	4	
51	M 2177	RANELLA per dado bullone supporto barra di torsione . . . . .	4	

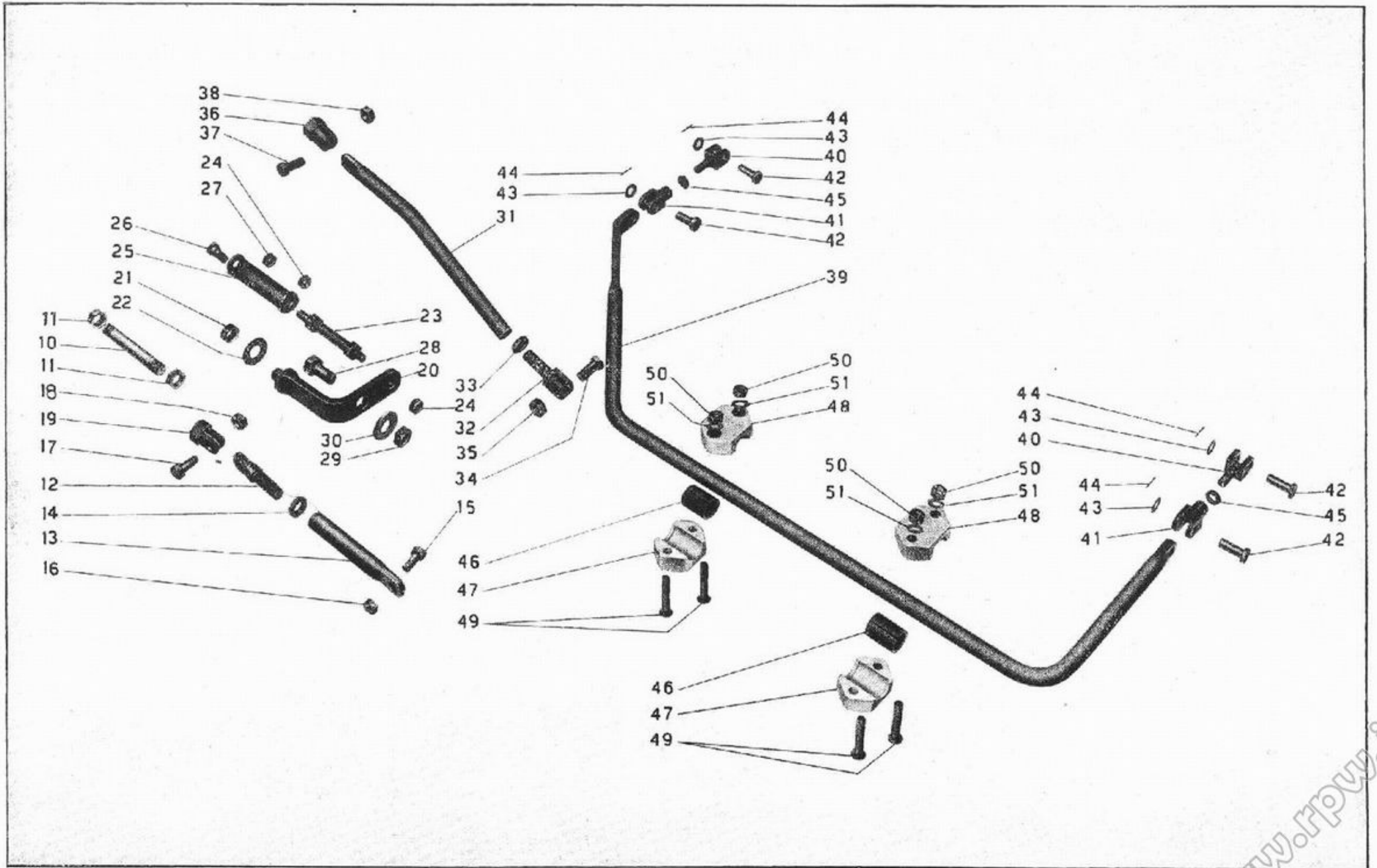

Tavola IV

Complesso : **Carrozzeria**Sottocomplesso : **Esterno**Gruppo : **Scocca**Sottogruppo : **Scocca e Attacchi**

N. Figura	Numero ordinazione	DENOMINAZIONE	Quantità	Indicazioni suppletive
10	T 9899	SCocca completa . . . . .	1	
11	T 9132	BULLONE fissaggio scocca al telaio . . . . .	4	
12	T 71 bis	DADO per bullone fissaggio scocca al telaio . . . . .	4	
13	T A 107	RANELLA per dado bullone fissaggio scocca al telaio . . . . .	4	
14	R E 10	RANELLA elastica per dado bullone fissaggio scocca al telaio . . . . .	4	
15	T 9905	BULLONE attacco parafango alla scocca . . . . .	1	
16	DN. 6	DADO per bullone attacco parafango alla scocca . . . . .	1	
17	T 9158	RANELLA dado bullone attacco parafango alla scocca . . . . .	1	
18	RE. 6	RANELLA elastica per dado bullone attacco parafango alla scocca . . . . .	1	

www.fpw.it

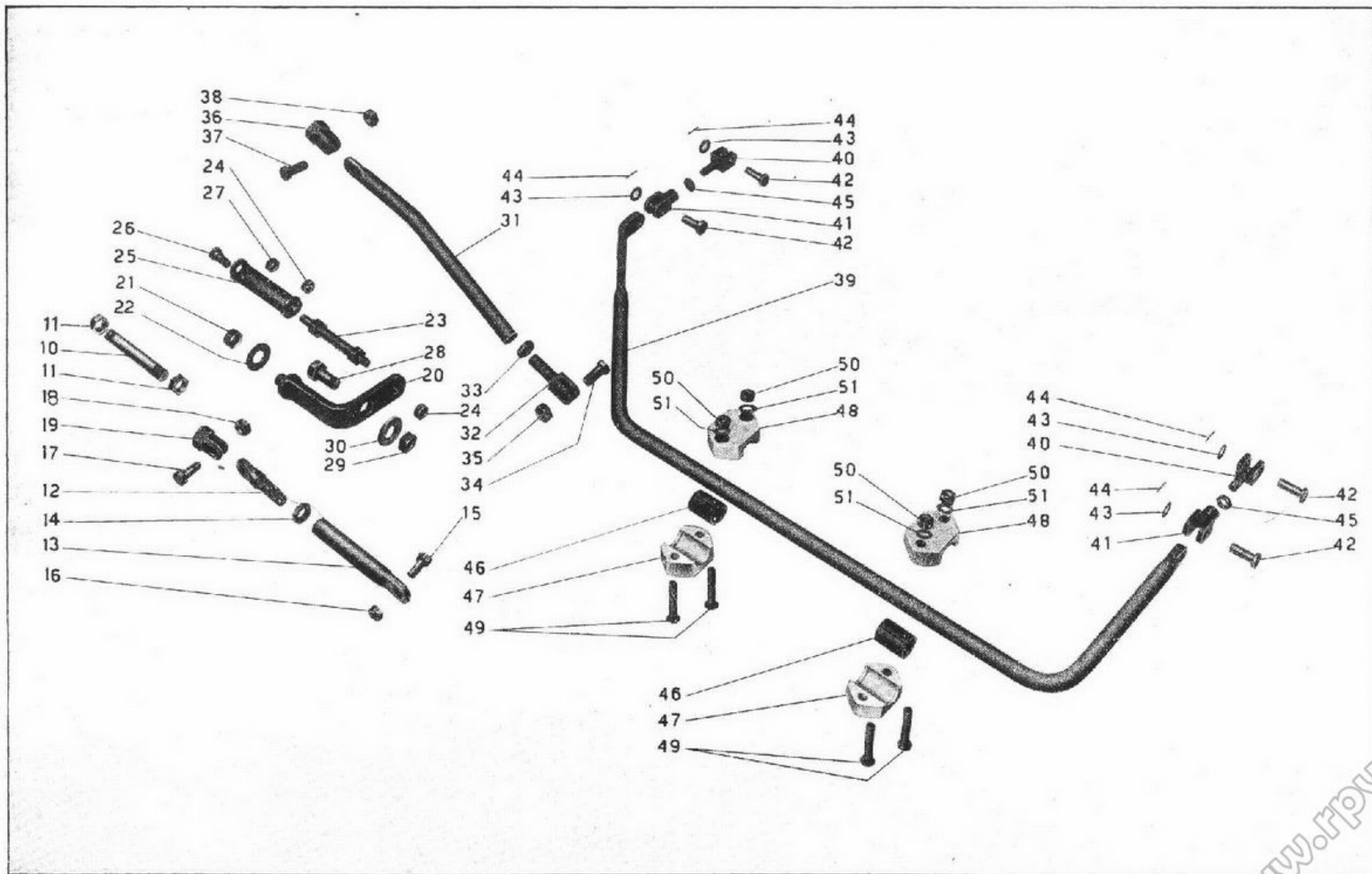

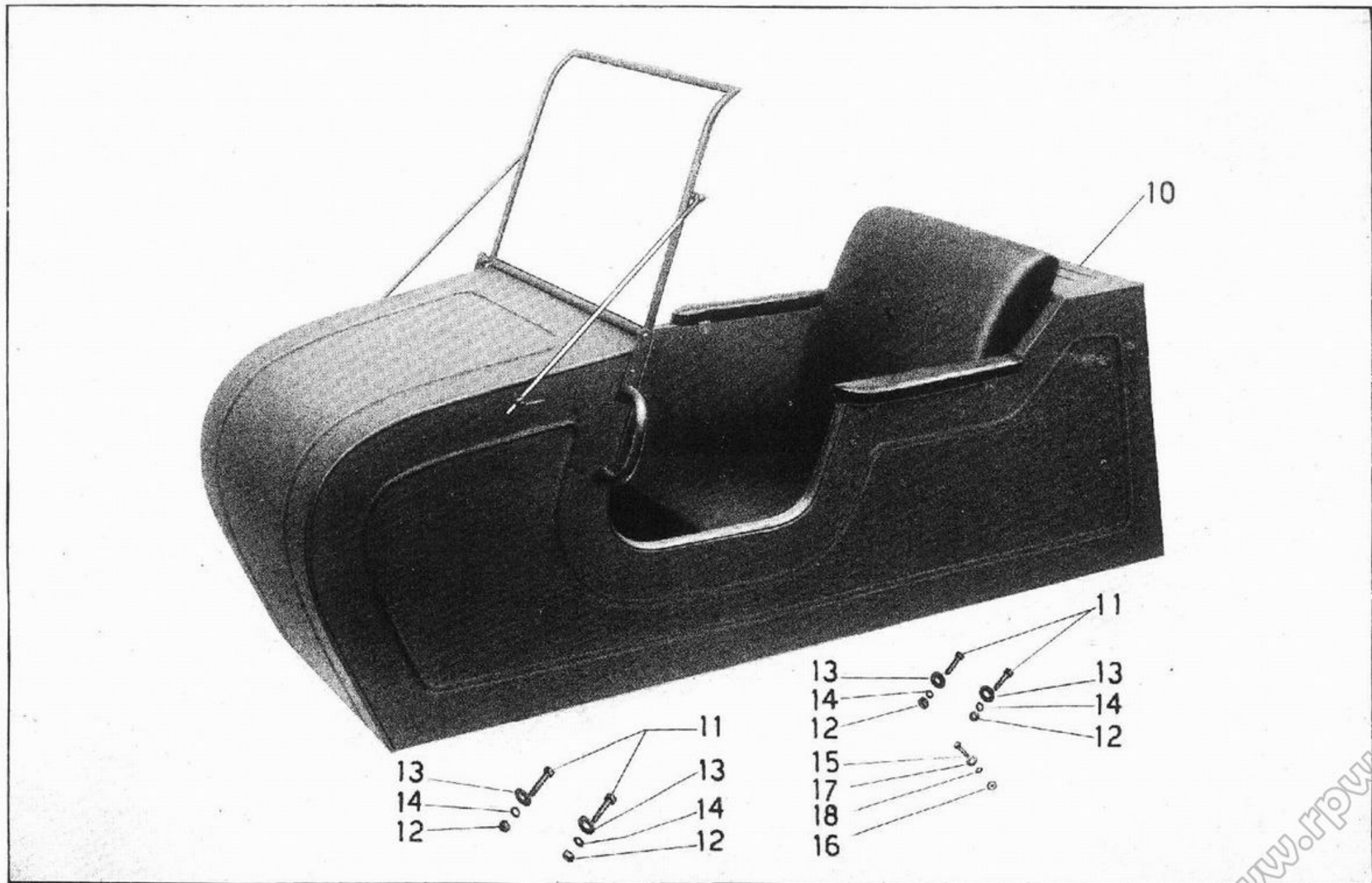

Tavola V

Finito di stampare il 12 luglio 1943 XXI  
Casa Edit. GUIDO STEFANONI già Corti  
LECCO ——— Via Col di Lana, 3<sup>a</sup>